

14; 1

УДК 621.882.6

Группа Г31

# ОТРАСЛЕВОЙ СТАНДАРТ

ОСТ 1 31204-80

БОЛТЫ СТЯЖНЫЕ

Конструкция и размеры

На 7 страницах

Взамен 3037А

ОКП 75 9194

Распоряжением Министерства от 30 октября 1980 года № 087-16

срок введения установлен с 01.01.82

Несоблюдение стандарта преследуется по закону

БОЛТЫ ПО ОСТ 1 31204-80 ВЗАИМОЗАМЕНЯЕМЫ С БОЛТАМИ ПО НОРМАЛИ 3037А

1. Конструкция и размеры болтов должны соответствовать указанным на черт.1 и 2 и в табл.1 и 2.

КОС-3606  
В.В. КОС-1838

Издание официальное ГР № 8195751 от 19.02.81

Перепечатка воспрещена

№ изм.	1	2
№ изв.	9663	11819

Ив. № дубликата	303
Ив. № подлинника	

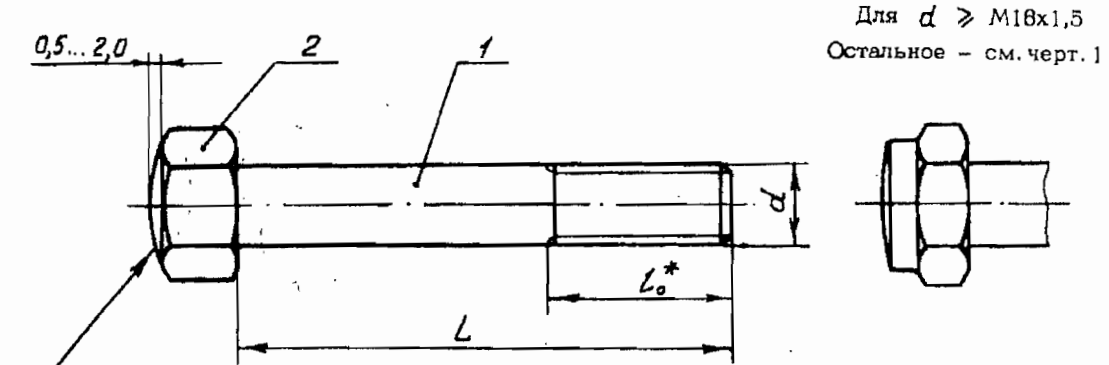

Расклепать и покрыть грунтовкой ФЛ-086 ГОСТ 16302-79

Черт.1

Черт.2

Таблица 1

Размеры в мм

d	t <sub>0</sub>	Поз.1 Стержень**	Поз.2 Гайка**
M4	10	4- L -Ц-ОСТ 1 31205-80	4-Ц-ОСТ 1 33017-80
M5	12	5- L -Ц-ОСТ 1 31205-80	5-Ц-ОСТ 1 33017-80
M8	14	6- L -Ц-ОСТ 1 31205-80	6-Ц-ОСТ 1 33017-80
M8	16	8- L -Ц-ОСТ 1 31205-80	8-Ц-ОСТ 1 33017-80
M10	18	10- L -Ц-ОСТ 1 31205-80	10-Ц-ОСТ 1 33017-80
M12x1,5	20	12- L -Ц-ОСТ 1 31205-80	12-Ц-ОСТ 1 33017-80
M14x1,5	24	14- L -Ц-ОСТ 1 31205-80	14-Ц-ОСТ 1 33017-80
M16x1,5	30	16- L -Ц-ОСТ 1 31205-80	16-Ц-ОСТ 1 33017-80
M18x1,5	35	18- L -Ц-ОСТ 1 31205-80	18-Ц-ОСТ 1 33017-80

0117.01.14

№ изм.  
№ изм.

303

№№ № дубликата  
№№ № оригинала

\* Размер для справок.

\*\* Детали приведены с цинковым покрытием условно. Разрешаются другие виды покрытия (см. стандарты).

Таблица 2

L, мм Пред. откл. ±2	d								
	M4	M5	M6	M8	M10	M12x1,5	M14x1,5	M16x1,5	M18x1,5
	Масса 100 шт., кг								
75	0,889	-	-	-	-	-	-	-	-
80	0,838	-	-	-	-	-	-	-	-
85	0,887	1,59	-	-	-	-	-	-	-
90	1,040	1,67	-	-	-	-	-	-	-
95	1,090	1,75	-	-	-	-	-	-	-
100	1,140	1,82	-	-	-	-	-	-	-
105	1,180	1,80	2,76	-	-	-	-	-	-
110	1,230	1,98	2,88	-	-	-	-	-	-
115	1,280	2,06	2,99	5,33	-	-	-	-	-
120	1,330	2,13	3,10	5,53	-	-	-	-	-
125	1,380	2,21	3,21	5,73	9,02	-	-	-	-
130	1,430	2,29	3,32	5,92	9,33	-	-	-	-
135	1,480	2,36	3,43	6,12	9,64	-	-	-	-
140	1,530	2,44	3,54	6,32	9,94	-	-	-	-
145	1,580	2,52	3,65	6,51	10,25	15,1	-	-	-
150	1,630	2,59	3,76	6,71	10,56	15,6	-	-	-
155	-	2,67	3,87	6,91	10,87	16,0	-	-	-
160	-	2,75	3,98	7,11	11,18	16,5	-	-	-
165	-	2,83	4,10	7,30	11,48	16,9	23,25	-	-
170	-	2,90	4,21	7,50	11,79	17,4	23,86	-	-
175	-	-	4,32	7,70	12,10	17,8	24,46	-	-
180	-	-	4,43	7,89	12,41	18,2	25,07	-	-
185	-	-	4,54	8,09	12,72	18,7	25,67	-	-
190	-	-	4,65	8,29	13,02	19,1	26,27	35,22	-
195	-	-	-	8,49	13,33	19,6	26,88	36,00	-
200	-	-	-	8,68	13,64	20,0	27,48	36,79	-
205	-	-	-	8,88	13,95	20,5	28,08	37,58	-
210	-	-	-	9,08	14,26	20,9	28,69	38,37	-
215	-	-	-	9,28	14,56	21,4	29,29	39,16	-
220	-	-	-	9,47	14,87	21,8	29,90	39,95	-
225	-	-	-	-	15,18	22,3	30,50	40,74	51,89
230	-	-	-	-	15,49	22,7	31,11	41,52	52,89
235	-	-	-	-	15,80	23,1	31,71	42,31	53,88
240	-	-	-	-	16,71	23,6	32,31	43,10	54,88
245	-	-	-	-	-	24,0	32,92	43,89	55,88
250	-	-	-	-	-	24,5	33,52	44,68	56,88
255	-	-	-	-	-	24,9	34,13	45,47	57,88
260	-	-	-	-	-	25,4	34,73	46,26	58,88

№ изм.  
№ изд.

303

Изм. № дубликата  
Изм. № редакции

Продолжение табл. 2

L, мм Пред.откл. ±2	d								
	M4	M5	M6	M8	M10	M12x1,5	M14x1,5	M16x1,5	M18x1,5
Масса 100 шт., кг									
265	-	-	-	-	-	-	35,33	47,04	59,88
270	-	-	-	-	-	-	35,94	47,83	60,87
275	-	-	-	-	-	-	36,54	48,62	61,87
280	-	-	-	-	-	-	37,15	49,41	62,87

Примечание. Допускается применение болтов большей и меньшей длины с интервалом 5 мм. Применение таких болтов должно быть согласовано с головной организацией по стандартизации.

2. Детали поз.1 и 2 должны иметь одинаковое покрытие.
3. Стержни при расклепывании зажимать за гладкую часть, не допуская ударов по гайке и упора на неё.
4. Допускается для исключения случаев проворачивания гайки поз.2 после расклепывания стержня поз.1 сборку деталей производить на клею. При этом марка клея должна выбираться в зависимости от температуры эксплуатации болтов.
5. Коды ОКП цинкованных<sup>М</sup> болтов должны соответствовать указанным в обязательном приложении.
6. Технические условия - по ОСТ 1 31101-80.

Пример наименования и обозначения стяжного болта с резьбой М6 и длиной L = 120 мм, с цинкованными деталями<sup>ММ</sup> поз. 1 и 2:

Болт 6-120-Ц-ОСТ 1 31204-80

№ изм.  
№ изм.

303

Изм. № дубликата  
Изм. № изменения

<sup>М</sup> Коды ОКП болтов с другими покрытиями выдаются головной организацией по стандартизации по запросам предприятий.

<sup>ММ</sup> При применении деталей с другими покрытиями в обозначении стяжного болта следует указывать соответствующее обозначение покрытия, взятое из ОСТ 1 31101-80.