

УДК 621.882.3

Группа Г39

ОТРАСЛЕВОЙ СТАНДАРТ

ОСТ1 33087-80

**ГАЙКИ КОЛПАЧКОВЫЕ
ДЛЯ ЗАПРЕССОВКИ**

Конструкция

На 5 страницах

Взамен 1196А54

ОКП 75 9415

Проверен в 1986 г.

Распоряжением Министерства от 10.10.80

№ 087-16

срок введения установлен с 01.01.82

Несоблюдение стандарта преследуется по закону

ГАЙКИ ПО ОСТ1 33087-80 ВЗАИМОЗАМЕНЯЕМЫ С ГАЙКАМИ ПО НОРМАЛИ 1196А54

1. Конструкция и размеры гаек должны соответствовать указанным на чертеже и в табл.1.

Издание официальное

ГР № 8184634 от 27.11.80

Перепечатка запрещена

№ вкл.	1	9887
№ вкл.	2	9945

№ дубликата	244
№ подразделения	

В-В см. 447. 92 | 30.01.92 | Дорошков Верный

6,3 / (M)



Таблица 1

Размеры, мм

D	Применение - мость	D ₁		D ₂	D ₃	D ₄	H	h	l	l ₁	Масса 100 шт., кг
		До на- каты- вания рифле- ния	После накаты- вания рифле- ния								
M4		h 11	± 0,1	h 12	-0,2		+0,3	-0,3	-0,5		0,250
M5		7,1	7,3	6,5	7	10	11,0	4	9,0	7,0	0,305
M6		8,1	8,3	7,5	8	11	11,5				0,410
M8		9,1	9,3	8,5	9	12	13,5	5	10,5	8,5	0,601

* Размер для справок.

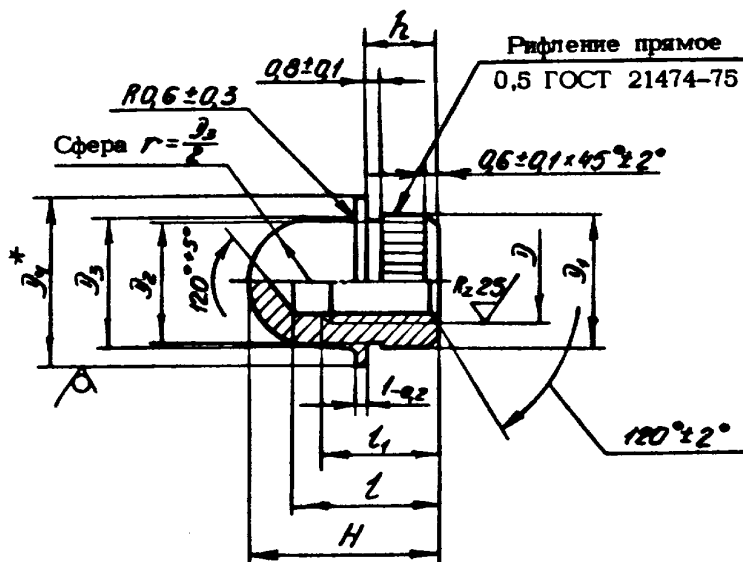
№ 100. 1 2
№ 100. 8887 9945

№ 100. 244
№ 100. 244

В-В|СИ.447.92|30.01.92|Дорожков|Юрмин.

2. Материал: сталь 45.
 3. Поле допуска резьбы - 5H6H.
 4. Нормальный шаг резьбы - по ОСТ 1 00010-81.
 5. Покрытие: Ц6.хр.
- Другие виды покрытия - по ОСТ1 33102-80.
6. Коды ОКП гаек должны соответствовать указанным в табл.2.

Таблица 2

D	Обозначение покрытия в обозначении гайки*			
	Ц		Кд	
	Код ОКП	КЧ	Код ОКП	КЧ
M4	75 9415 7101	08	75 9415 7111	06
M5	75 9415 7102	07	75 9415 7112	05
M6	75 9415 7103	08	75 9415 7113	04
M8	75 9415 7104	05	75 9415 7114	03

7. Размеры отверстий для запрессовки гаек приведены в рекомендуемом приложении. После запрессовки гайки в конструкцию резьбу калибровать метчиком соответствующего диаметра и смазать нейтральной смазкой.

8. Технические условия - по ОСТ1 33102-80.

Пример наименования и обозначения колпачковой гайки для запрессовки с резьбой M6, цинкованной:

Гайка 6 - Ц - ОСТ1 33087-80

* Коды ОКП гаек с другими покрытиями выдаются головной организацией по стандартизации по запросам предприятий.

№ дубляжа	
№ поддона	244
№ 1	9987
№ 2	9945

ПРИЛОЖЕНИЕ

Рекомендуемое

**РАЗМЕРЫ ОТВЕРСТИЙ ДЛЯ ЗАПРЕССОВКИ ГАЕК
В ПАКЕТАХ ИЗ АЛЮМИНИЕВЫХ И МАГНИЕВЫХ СПЛАВОВ**

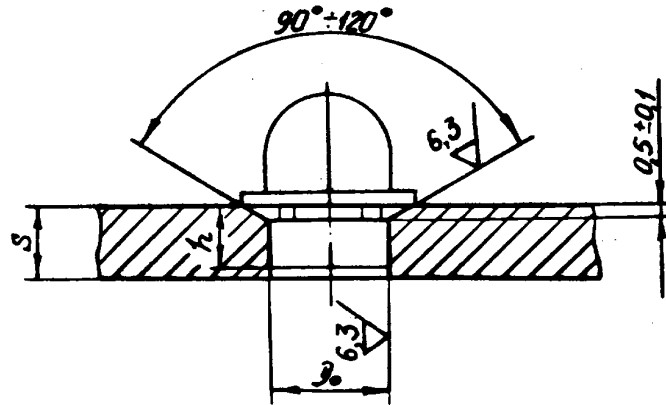

мм

Резьба гайки	M4	M5	M6	M8
D_0	6,8	7,8	8,8	10,7
H11				

Наименьшая толщина пакета S должна быть равна размеру гайки h .

Изм. № дубликата	Изм. № подлинника	244	№ изм.	2
			№ изм.	9945

В-В си.447.92 30.01.92 Дорошнев Юоро

ЛИСТ РЕГИСТРАЦИИ ИЗМЕНЕНИЙ

№ ИЗМ.	Номера страниц				Номер "Изв. об. изм."	Подпись	Дата	Срок введения изменения
	Измененных	Замещенных	Новых	Аннулированных				
1	1, 2, 3	-	-	-	9867	<i>Дух</i>	21.04.87	01.01.87
2	1, 2, 3, 4	-	-	-	9945	<i>Дух</i>	25.07.91	01.01.92

Известия № 244

В-В | СИ.447.92 | 30.01.92 | Дорошнов В.В.