

К-03034 I

ГТЦ (2625)

0.2850	Исполнитель	Проверил	Нач. отдела	Пр. инженер
302.234-2008	Павлова	Степанова	Цыпов	Тюлеван
19.02.2008	Тюлеван	Степанова	Цыпов	Тюлеван

Основание: с/з 1120
 Разослать: 1124, 2112, 2218, 2172,
 2621

УДК 621.882.3

Группа Д15

ОТРАСЛЕВОЙ СТАНДАРТ

ОСТ 1 37018-80

ГАЙКИ САМОКОНТРЯЩИЕСЯ ПОД РАЗВАЛЬЦОВКУ

Конструкция

На 4 страницах

Взамен 3366А

Проверен в 1991 г.

Подлежит проверке в 2001 г.

Проверен в 1986 г.

ОКП 75 9417

Распоряжением Министерства от 10.10.80

№ 087-16

срок введения установлен с 01.01.82

Несоблюдение стандарта преследуется по закону

ГАЙКИ ПО ОСТ 1 37018-80 ВЗАИМОЗАМЕНЯЕМЫ С ГАЙКАМИ ПО НОРМАЛИ 3366А

1. Конструкция и размеры гаек должны соответствовать указанным на черт. 1, 2 и 3 и в табл. 1.

0.2611 *Степанова* *Цыпов* 0.2621 *Тюлеван*

№ изм.	1	2
№ изв.	8674	9962

№ в. № дубликата
 № в. № подлинника
 БХ
 216010 0.625

6,3 ✓ (✓)

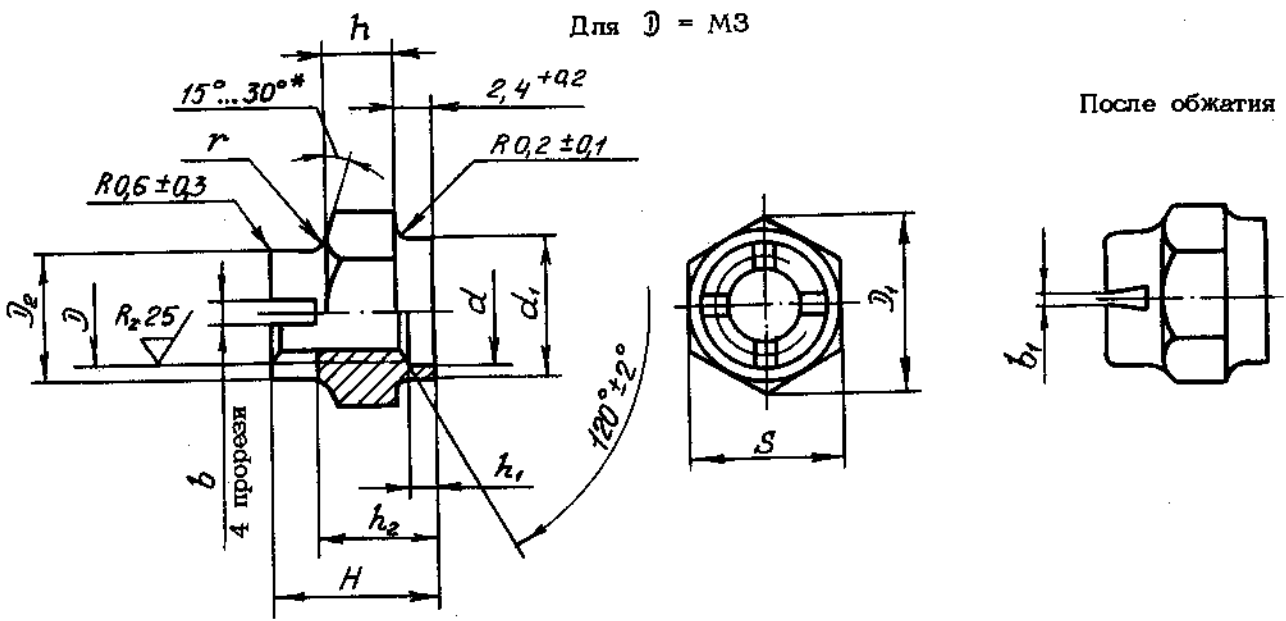

Черт.1

Для D = M8 и M10
Остальное - см. черт.1

Для D = M12x1,5
Остальное - см. черт.1

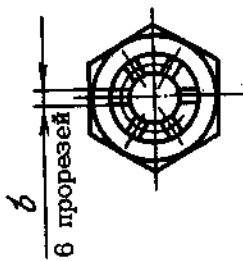

Черт.2

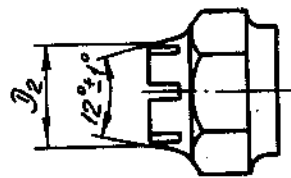

Черт.3

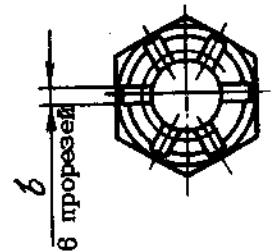

Размеры в мм

Таблица 1

D	Применяе- мость	D ₁ min	Предельные отклонения								Но- мин.	Пред. откл.	Пред. откл.		Масса 100 шт., кг
			+0,2	+0,1	-0,1	по h		+0,2	по h				±0,1	±0,5	
						12	14		12	14					
M3		6,0	4,2	3,5	4,8	5,5	7,9	2,5	1,7	5,4	0,8	+0,10	0,2	1,0	0,06
M8		15,5	9,6	10,0	11,5	14,0	12,4	5,0		8,4	1,2	+0,25	0,6	1,6	0,45
M10		18,8	11,8	14,0	15,5	17,0	14,9	6,4	2,3	10,4					0,76
M12x1,5		21,1	13,8	15,0	16,5	19,0	16,9	8,1		11,9	1,6		0,8	2,5	1,33

* Размер обеспеч. инстр.

№ изм. 2
№ 9962

216

№. № дубликата
№. № подлинника

2. Материал: сталь 30ХГСА.
3. Термическая обработка : $\sigma_b = 880 \dots 1080$ МПа ($90 \dots 110$ кгс/мм²).
 При светлой изотермической закалке $\sigma_b = 880 \dots 1320$ МПа ($90 \dots 135$ кгс/мм²).
4. Поле допуска резьбы 5Н6Н.
5. Покрытие : Ц6.хр, Кд6.хр.
 Другие виды покрытия - по ОСТ1 33102-80.
6. Коды ОКП гаек должны соответствовать указанным в табл. 2.

Т а б л и ц а 2

D	Обозначение покрытия в обозначении гайки [*]			
	Ц		Кд	
	Код ОКП	КЧ	Код ОКП	КЧ
M3	75 9417 6801	03	75 9417 6811	01
M8	75 9417 6802	02	75 9417 6812	00
M10	75 9417 6803	01	75 9417 6813	10
M12x1,5	75 9417 6804	00	75 9417 6814	09

7. Технические условия - по ОСТ 1 33102-80.

Пример наименования и обозначения гайки под развальцовку с резьбой M12x1,5, с покрытием Ц.хр :

Гайка 12-Ц-ОСТ 1 37018-80

То же, с покрытием Кд.хр :

Гайка 12-Кд-ОСТ 1 37018-80

№ изм. 2
№ изв. 9962

№ дубликата
№ заводника
216

^{*} Коды ОКП гаек с другими покрытиями выдаются головной организацией по стандартизации по запросам предприятий.

ЛИСТ РЕГИСТРАЦИИ ИЗМЕНЕНИЙ

№ изм.	Номера страниц				Номер " Изв. об изм. "	Подпись	Дата	Срок введения изменения
	Изме- ненных	Заме- ненных	Новых	Анну- лиро- ванных				
1	1	-	-	-	9874	<i>Лиза</i>	19.06.86	01.01.87
2	1, 2, 3	-	-	-	9962	<i>Лиза</i>	20.12.91	01.07.92